

Kokpallar 500-serien

400x400mm fasta plattor, 5kW som standard.

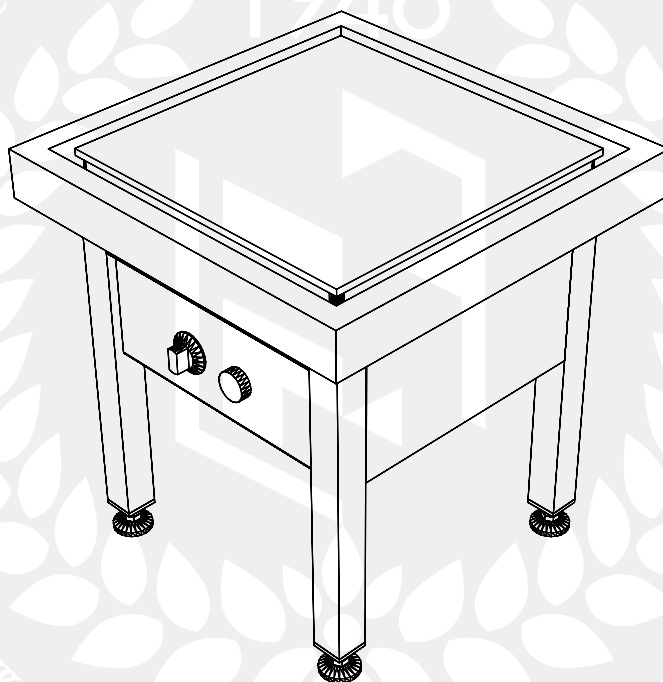

VMS-501: 500x500x515+30mm

VMS-502: 900x500x515+30mm

Tillverkning av kokpallar under flera decennium

Våra högkvalitativa kokpallar i VMS-serien är tillverkade med omsorg och helt i rostfritt stål. Kokpallarna i 500-serien går att få i utföranden om en eller två stycken fyrkantiga kokplattor som

är 400x400mm. Kokpallarna har en grundhöjd på 515mm för enkel placering av t.ex. större grytor och har temperaturbegränsning som standard.

Highlights

- » Tillverkad i Sverige av skickliga hantverkare » Hög kvalitet » Snabba och säkra leveranser » Gjord helt i rostfritt stål » Ställbara fötter » Sju-läges strömbrytare » Tåligen, lasergraverade frontpaneler

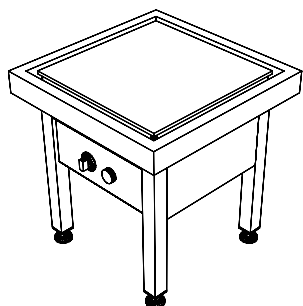

VMS-501

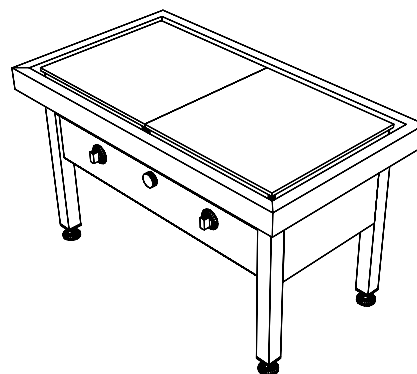

VMS-502

Kokpallar 500-serien

400x400mm fasta plattor, 5kW som standard.



Tillval & alternativ

Stativ med blandarfäste

Monteras på högra, vänstra eller baksidan av spisen.

Överhylla

Hylla, förberedd med blandarfäste, som kan användas för avlastning.

Ledbar kran

Används till stativ med blandarfäste för bättre räckvidd över spisen.

Blandare eller termostatblandare

För användning till stativ med blandarfäste.

Kokpallar 500-serien

400x400mm fasta plattor, 5kW som standard.



VMS-501

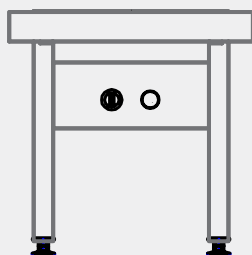

Bredd

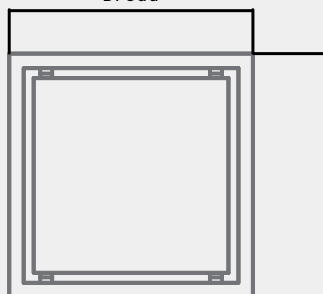

Djup

Höjd

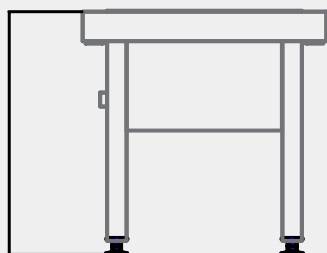

VMS-502

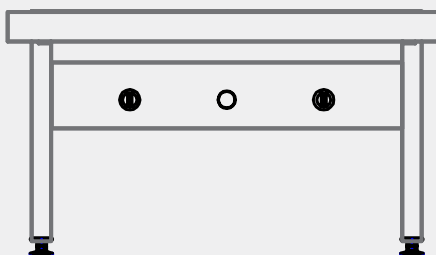

Bredd

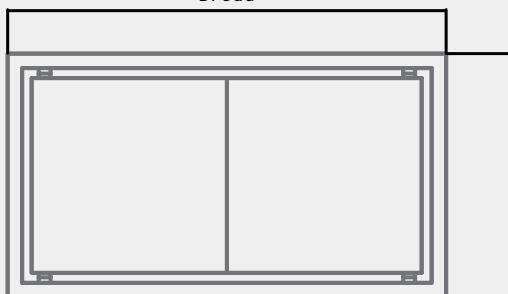

Djup

Höjd

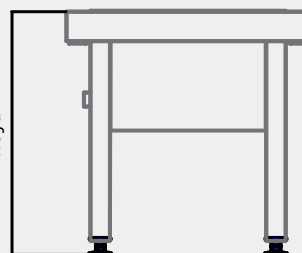

Benämning	Bredd	Djup	Höjd	Effekt	Säkring	Ström
VMS-501	500mm	500mm	515+30mm	5kW	16A	400V
VMS-502	900mm	500mm	515+30mm	10kW	20A	400V

